

ŠABLÓNA DIAMANTOVÁ - ŠD

HOTOVÝ VÝROBOK

ROZVINUTÝ TVAR
(STRIHACÍ PLÁN)

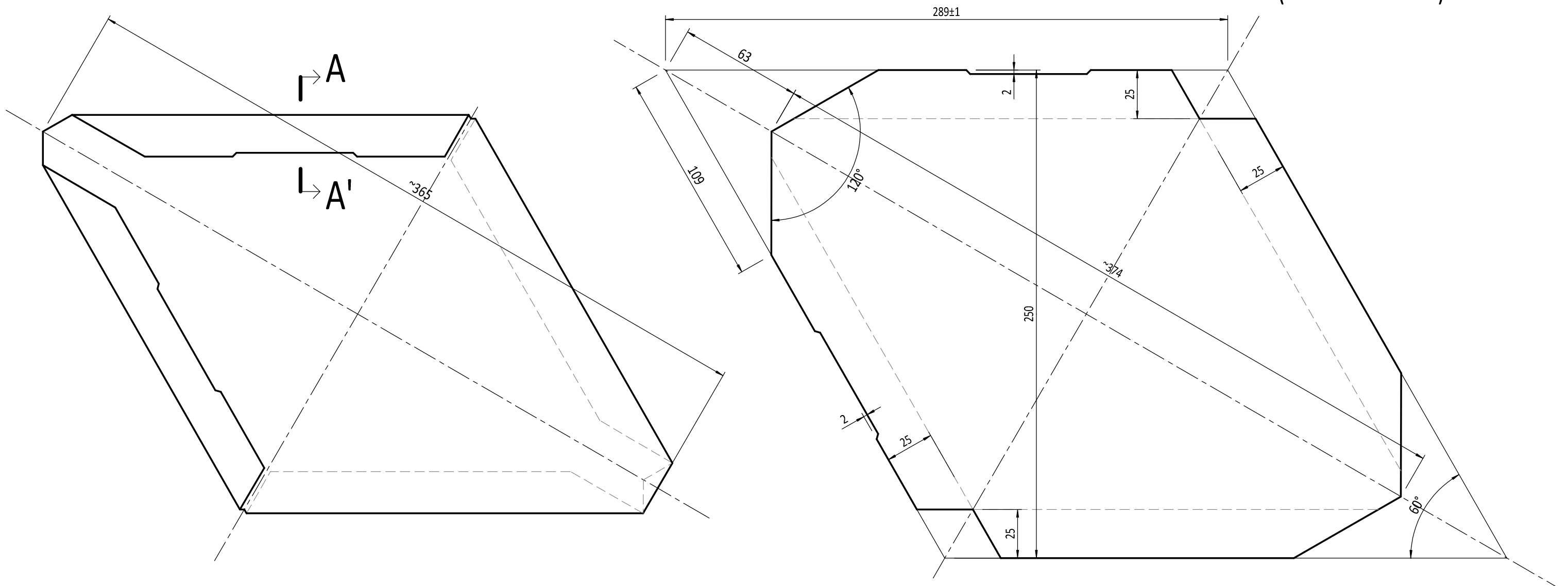

A-A'
M 2:1

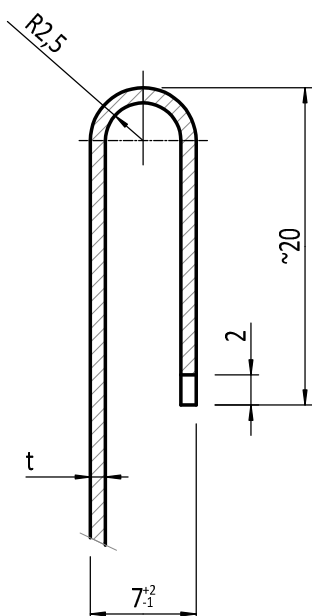

ZÁKLADNÝ MATERIÁL:

- HLINÍKOVÝ PLECH (t = 0,6; 0,63; 0,65; 0,7)
Al 99,5 PODĽA STN 42 4005.21;
AlMn1 PODĽA STN 42432.21;
AlMn1Cu EN AW-3003 H12 PODĽA DIN/STN EN 485-2
- MEDENÝ PLECH (t = 0,55)
Cu 99,9E PODĽA STN 42 3001.21;
Cu 99,85 PODĽA STN 42 3003.21
- OCEĽOVÝ OBOJSTRANNE ŽIAROVO POZINK. PLECH (t = 0,55)
Z 275 OCEĽ 10 004.20 PODĽA STN 42 0115
- TITÁNZINKOVÝ PLECH RHEINZINK (t = 0,7; 0,8)
ZVITKY PODĽA STN EN 988

POVRCHOVÁ ÚPRAVA PRE VYHOTOVENIE Z AI:
- VRCHNÁ STRANA 20 μm POLYESTEROVÝ LAK
(RAL 3016, 6028, 7016, 7026, 8017)
- SPODNÁ STRANA 5 μm TRANSPARENTNÝ LAK

MATERIÁL:	VIĎ TAB. ZÁKLADNÝ MATERIÁL	TR. O.:			
ROZMER POLOTOVARU:	VIĎ TABUĽKU ROZMEROV	INDEX:		ZMENA:	
POMOCNÉ ZARIADENIE:				DÁTUM:	
KRESLIL:	Ing. arch. MICHAL SMATANA	POZNÁMKA:		MIERKA:	1:2 (2:1)
KONTROLOVAL:	Ing. JOZEF SMATANA	HMOTNOSŤ:		FORMÁT:	A3
SCHVÁLIL:	Ing. JOZEF SMATANA	STARÝ VÝKRES:		DÁTUM:	06/2010
NÁZOV VÝROBKU - ZOSTAVY:	ŠABLONA DIAMANTOVÁ - ŠD				
ČÍSLO VÝKRESU:	SD-001/12-DCAD-01	OBSAH VÝKRESU:	ŠD - ZÁKLADNÝ PRVOK (HOTOVÝ VÝROBOK) ROZVINUTÝ TVAR (STRIHACÍ PLÁN)		
			